

対象施設の概要

施設名称	北薩広域行政事務組合 衛生センター
施設所管	北薩広域行政事務組合 (阿久根市、出水市、長島町)
所在地	鹿児島県出水市高尾野町下水流 3861 番地
敷地面積	約 19812.65 m ² (隣地等を含む)
処理能力	121kL/日 (し尿 : 85kL/日、浄化槽汚泥 : 36kL/日)
建設年度	着工 : 平成 6 年 8 月 13 日 竣工 : 平成 9 年 2 月 28 日 稼働 : 平成 9 年 4 月 01 日
設計・施工	株式会社クボタ
建設費	本体工事 : 4,158,421 千円
処理方式	標準脱窒素処理方式+高度処理
受入貯留設備	受入・除渣・貯留設備 前処理設備 (し尿用・浄化槽汚泥用)
主処理設備 一次・二次処理工程	脱窒素槽→硝化槽→二次脱窒素槽→再曝気槽→沈殿槽 (曝気ブロウ、硝化液循環ポンプ、返送汚泥ポンプ、余剰汚泥ポンプ、二次処理水移送ポンプ、希釈水ポンプ)
高度処理設備	凝集沈殿→オゾン設備→砂ろ過設備 凝集沈殿処理設備 オゾン酸化処理設備 砂ろ過処理設備
消毒・放流設備	滅菌→放流 (八代海南部) 薬品滅菌 放流ピット 海域放流
汚泥処理設備	汚泥濃縮設備 汚泥脱水設備
汚泥焼却設備	乾燥・焼却設備
脱臭設備	高濃度臭気 : 生物脱臭 中濃度臭気 : 酸・アルカリ洗浄塔+活性炭吸着塔 低濃度臭気 : 活性炭吸着塔
取排水設備	取水設備、給水設備、排水設備
電気・計装設備	高圧受電設備、低圧配電設備、非常用発電機 データログ設備、計装設備 (シーケンサ・インバータ) 監視カメラ
配管	し尿系統、汚泥系統、空気系統、薬品系統
土木建築設備	建屋、水槽、給排気設備、空調設備、消防設備、照明設備

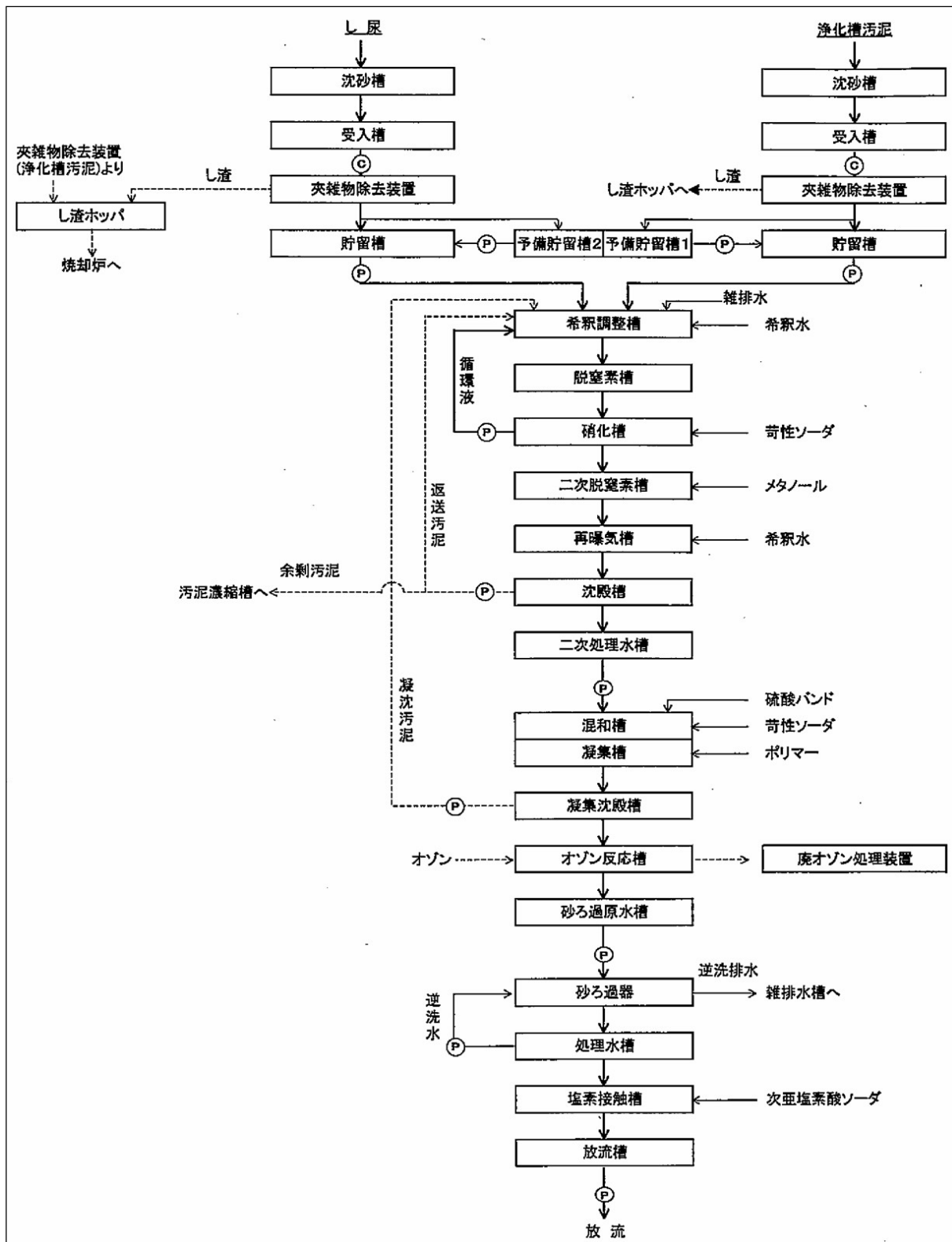

施設の概要（し尿処理工程図）

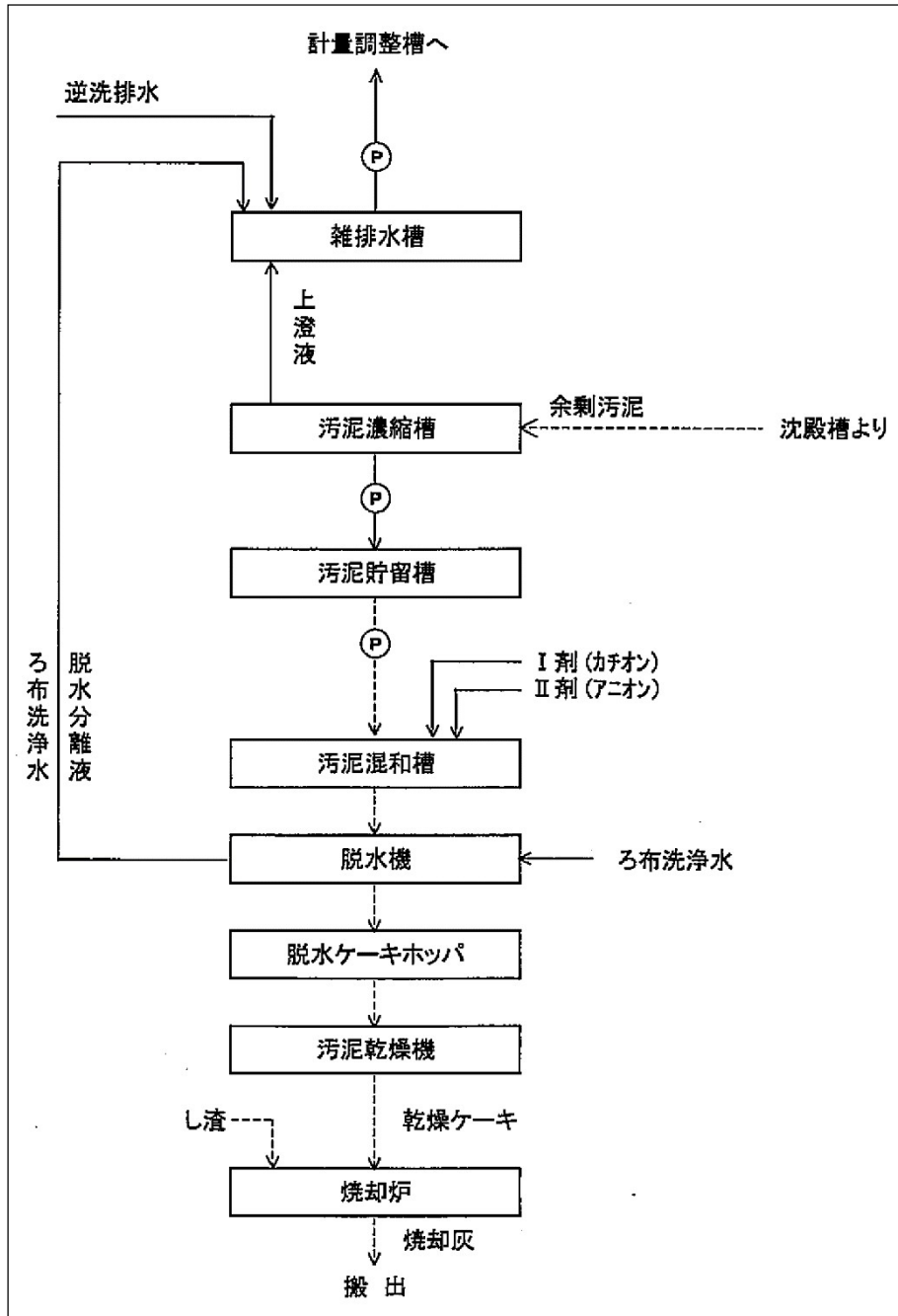

施設の概要（汚泥処理工程図）

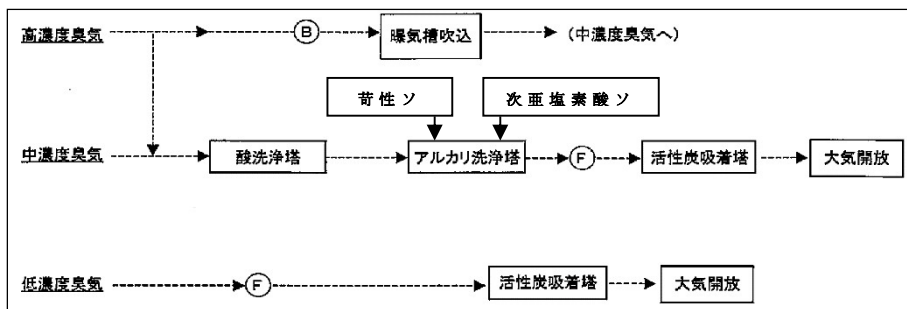

施設の概要（脱臭処理工程図）